

概要

ERn エンクロージャは Unison システムの中核であるプロセッサを装着するエンクロージャ筐体です。制御する施設の規模や用途により、2つのラックタイプを用意しました。プロセッサや電源供給部はモジュール化されており、用途により選択して装着します。ボタンステーションやフェーダステーション、LCD タッチスクリーンや DMX 信号、ネットワークの接続はすべてここに集約します。

適用施設

- ・ 学校
- ・ 飲食施設
- ・ ホテル、宴会場
- ・ 美術館、博物館、記念館
- ・ 商業施設
- ・ 劇場
- ・ 集会所
- ・ イベントスペース
- ・ テーマパーク

特長

- ・ LinkConnect：Echelon®LonTalk® プロトコルを使用した 2 線式トポロジフリーシステムは、必要な場所にステーションを配置する自由度を与えます。
- ・ NetConnect：パラダイム・システムへタッチスクリーンステーション等を接続するためのネットワークポートを装備。(PoE 供給可能なスイッチが別途必要)
- ・ ライドスルー：短期間の電力損失に対応する 10 秒間バックアップするプロセッサ電源をオプションで装着可能。
- ・ バッテリーバック：長期間の電力損失に対応する 90 分間バックアップするプロセッサ電源をオプションで装着可能。
- ・ PoE スイッチオプション：5 ポートの PoE 供給可能なイーサネットスイッチをオプションで装着可能。
- ・ 冗長化オプション：電源部の冗長化もオプションで対応。
- ・ 壁面取付のウォールマウント型と EIA19 インチラックマウント型の 2 タイプを用意。

オーダーインフォメーション

100-120V ERn エンクロージャ

モデル	名称
ERn2-W-100	パラダイム 外部 CPU 用 2 スロットラック (壁掛け型)
ERn2-RM-100	パラダイム 外部 CPU 用 2 スロットラック (19in ラック型)
ERn4-W-100	パラダイム 外部 CPU 用 4 スロットラック (壁掛け型)
ERn4-RM-100	パラダイム 外部 CPU 用 4 スロットラック (19in ラック型)

パラダイム コントロールプロセッサ

モデル	名称
P-ACP2	パラダイム コントロール プロセッサ 2

100-120V ERn エンクロージャ

モデル	名称
P-SPM	パラダイム ステーションパワーモジュール
P-REP	パラダイム リピーターモジュール
P-DREP	パラダイム デュアルリピーターモジュール
ERn-BM	パラダイム ERn 用 ブランクモジュール

オプションアクセサリ

モデル	名称
ERn-Net	PoE 供給 5 ポートイーサネットスイッチ
ERn-RPS	冗長化パワーサプライ
URTO	ライドスルーオプション
UBPO	バッテリーバックオプション

製品仕様

概要

コントロールプロセッサ 1 台装着用の ERn2 と 2 台装着用の ERn4 の 2 サイズ。
コントロールプロセッサ以外のオプションスロット、アクセサリ装着を考慮したパラダイム専用エンクロージャ。

構造

- 筐体は 18 ゲージ (1.2mm) 鋼板、エポキシ塗料
- 壁付型と EIA19 インチラックマウント型
- 対流冷却
- 鍵付フロントドア
- モジュールの取り付け、取り外しは工具不要
- EIA19 インチラックマウント型は、リアパネルにコネクタを装備
- 壁付型は、前面からのコネクタ接続
- 通線用ノックアウト：天面、側面、底面に用意

電気仕様

- 入力電源：AC100 ～ 120V、単相
- 消費電流：最大 3.5A
- 内部配線接続済
- 施工時は使用する電源線、信号線をラック内で終端処理
 - 24VDC (ステーション供給用) 1.25mm²以上
 - Echelon®LinkPower® (推奨電線使用)
 - DMX512A ポート 2 系統
 - RS232C シリアルポート
 - CAT5/5e イーサネットポート
 - 接点入力：4 (0.5 ～ 2.0mm²)
 - 接点出力：4 (定格 1A@30V DC、0.5 ～ 2.0mm²)

動作環境

- 周囲温度：0 ～ 40℃
- 湿度：10-90% 結露なきこと

オプション・アクセサリ

コントロールプロセッサ

- P-ACP2 パラダイム コントロール プロセッサ 2

ステーションパワーモジュール

- P-SPM
 - Echelon LinkPower：最大 32 ステーション使用可能
 - AUX24V DC 補助電源：タッチスクリーンステーション用
 - 最大長 500m まで

ステーションバスリピータモジュール

- P-REP
 - ステーションパワーモジュールでの使用が 500m を超えた際の増幅用リピータ
 - さらに 500m まで拡張可能
 - ステーションをさらに 30 個追加可能
 - (1 プロセッサあたりの最大ステーション数：62)

オプションモジュール

- イーサネットスイッチ ERn-NET
 - PoE 供給 4 ポートを備えた 5 ポートイーサネットスイッチ
 - 100BaseTX/802.3af 準拠
 - 壁付型 ERn2-W-100、ERn4-W-100 専用
- 冗長化電源 ERn-RPS
 - メインの電源部の不具合時に予備電源部に自動切り替え
 - RPS ステータスのフロントパネルインジケータ

アクセサリ

- ライドスルーオプション URTO
 - 10 秒までの短時間の停電 (瞬停) 補償回路
 - 電源が失われた場合、自動的に作動
 - 通常の動作中に再充電
- バッテリーバックアップオプション UBPO
 - 90 分間のバックアップ電源用バッテリー
 - 電源が失われた場合、自動的に作動
 - 通常の動作中に再充電

システム構成例 - パラダイムコントロール ERn プロセッサ専用ラック使用時

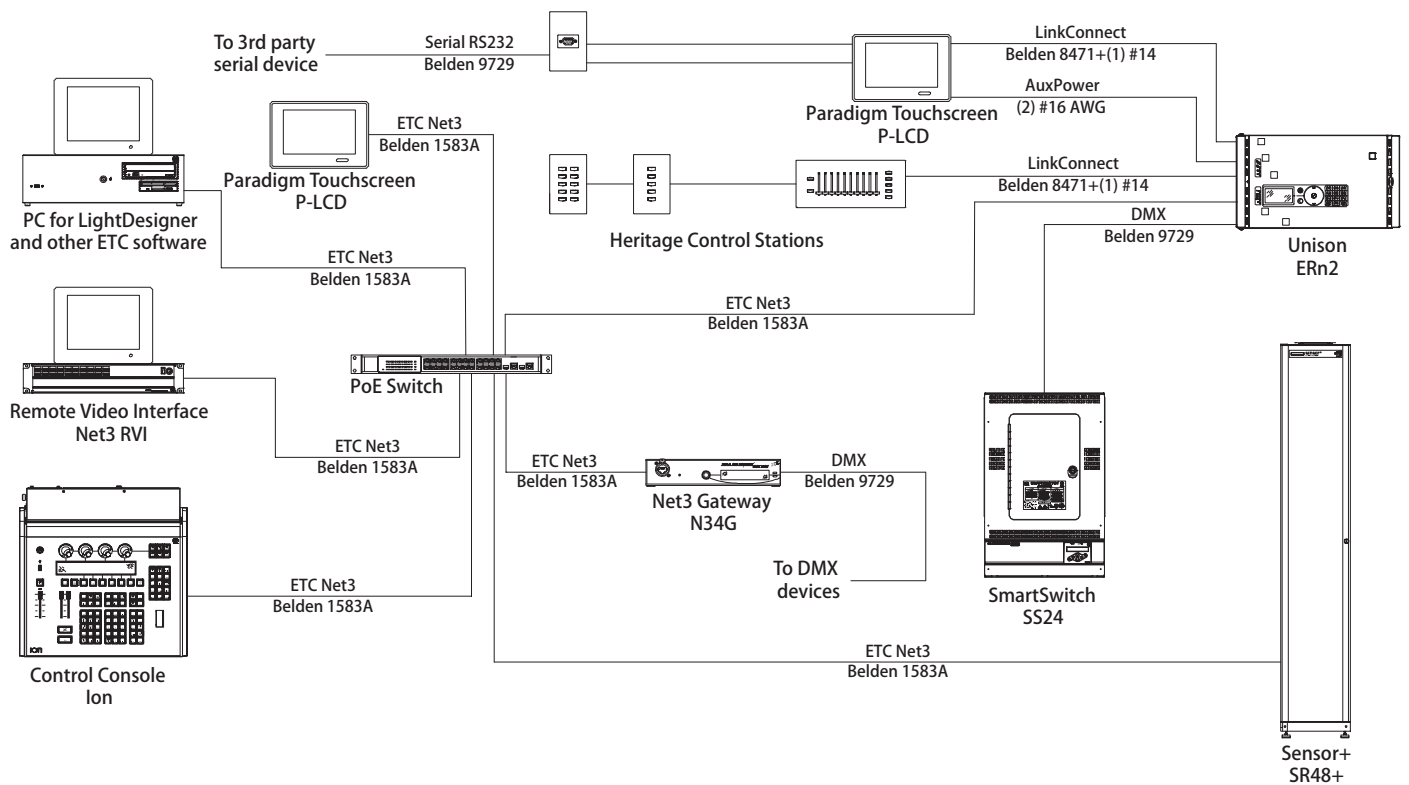

外観・寸法

ERn ラックマウント型

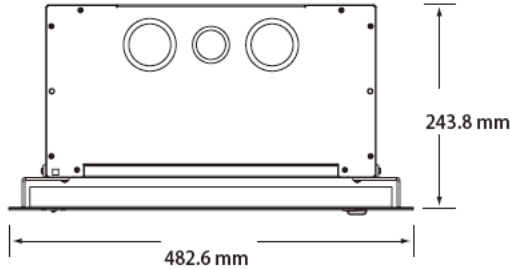
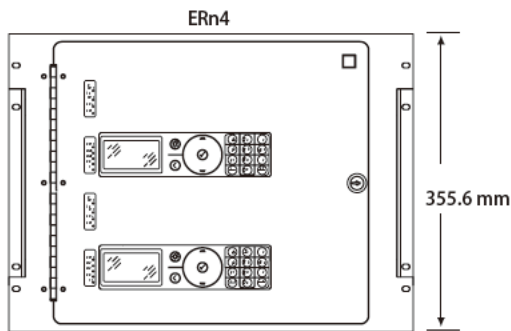
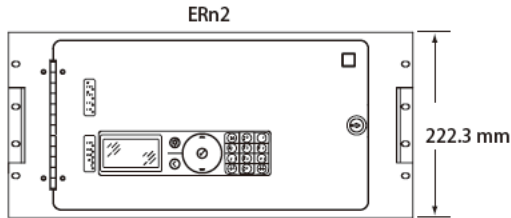

ERn 壁掛け型

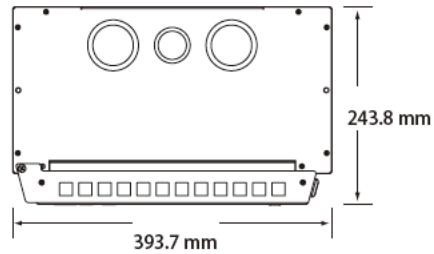
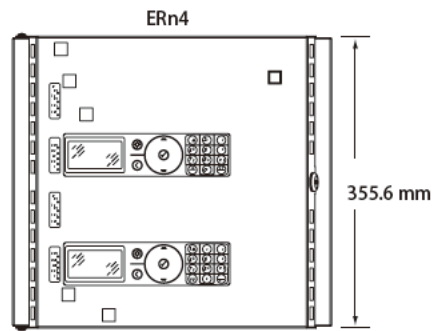
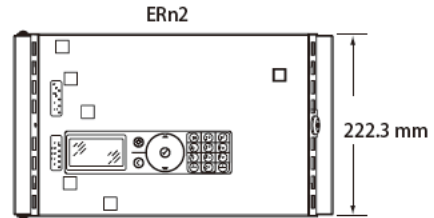

ERn サイズ

モデル	高さ	幅	奥行き
ERn2-W-100	223 mm	394 mm	244 mm
ERn2-RM-100	223 mm	483 mm	244 mm
ERn4-W-100	356 mm	394 mm	244 mm
ERn4-RM-100	356 mm	483 mm	244 mm

ERn 重量

モデル	単体重量	梱包重量
ERn2-W-100	6.80 kg	9.08 kg
ERn2-RM-100	9.07 kg	9.53 kg
ERn4-W-100	9.07kg	11.34 kg
ERn4-RM-100	11.34 kg	13.15 kg



株式会社 剣プロダクションサービス

〒223-0057

横浜市港北区新羽町1166

TEL:045-547-2288 FAX:045-547-2221

Web: www.kenpro-inc.com